

SISTEMAS DE AGUAS RESIDUALES

SISTEMAS DE AGUAS RESIDUALES

ELIMINANDO LOS RESIDUOS DE LAS AGUAS RESIDUALES DESDE 1995

- VanAire DAF®
- Sistemas de aireación MicroAire DAF®
- Paneles de control
- Tubos de floculación
- Tanques de eculización
- Sistemas de tratamiento biológico
- Paquetes de bombas de transferencia
- Bombas de alimentación
- Tanques de almacenamiento
- Pantallas giratorias
- Medidores de caudal
- Válvulas automatizadas

VanAire diseña, fabrica, instala y encarga sistemas completos de aguas residuales. Además, nuestras instalaciones de producción integradas permiten a VanAire llevar su proyecto DAF desde el concepto hasta un sistema de pretratamiento de aguas residuales completamente operativo.

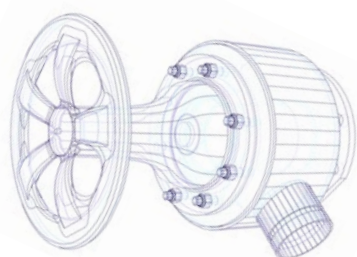

VÁLVULAS DE RUPTURA

Todas las unidades DAF de VanAire cuentan con nuestra válvula de ruptura patentada que controla con precisión la nube de microburbujas. Nuestro BOV es uno de los diferenciadores clave de un sistema VanAire DAF debido a las burbujas ultrafinas que el BOV puede crear de forma constante.

SISTEMAS DE AIREACIÓN DE MICROAIRE DAF

El corazón de nuestro sistema, la Unidad de aireación MicroAire DAF, es la culminación de más de 25 años de I+D y un rendimiento comprobado en el campo. El diseño DAF de MicroAire genera las burbujas más eficaces para la clarificación de aguas residuales y la recuperación de subproductos utilizables. Si bien los clarificadores DAF de VanAire están diseñados para aprovechar al máximo esta tecnología de aireación, prácticamente cualquier clarificador DAF, rectangular o circular, se puede optimizar mediante la adición de una unidad DAF de MicroAire.

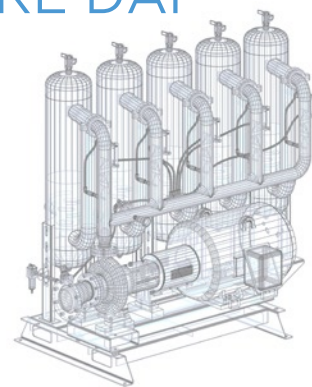

MODELO	DIMENSIONES			PESO	RECICLAR	CONEXIONES	AIRE	MOTOR
	NÚMERO	DURACIÓN	ANCHO					
1000-1-75	4' 7"	3'	5,75"	1100	75	3"	3	20
1000-1-100	4' 7"	3'	5,75"	1100	100	3"	3	20
2000-1-150	5'	3' 11,5"	7' 2"	1800	150	4"	3	25
2000-2-300	5'	3' 11,5"	7' 2"	2200	300	6"	6	40
2000-3-450	5'	3' 11,5"	7' 2"	2600	450	6"	9	60
2000-4-600	6' 3"	3' 11,5"	7' 2"	3200	600	6"	12	75
2000-5-750	7' 6"	3' 11,5"	7' 2"	3800	750	8"	15	100

INFORMACIÓN DE LA UNIDAD DE AIREACIÓN DÚPLEX MICROAIRE DAF DISPONIBLE BAJO PETICIÓN

RETROFIT ACTUALICE SU SISTEMA

Con frecuencia nos llaman para modificar equipos que no fabricamos ni diseñamos. Por lo general, se debe a que un cliente tiene experiencia previa con nuestros sistemas y está buscando modernizar la infraestructura existente con un enfoque de VanAire mientras mantiene la mayor cantidad posible del sistema existente. Podemos actualizar con facilidad cualquier marca o modelo de DAF con los sistemas VanAire a fin de mejorar la eficacia de su sistema actual.

La modernización de equipos antiguos puede ayudar a agregar nueva tecnología para aumentar la producción, mejorar los equipos existentes, reducir los costos de mantenimiento y aumentar la confiabilidad. VanAire tiene una amplia experiencia en la modernización de DAF con nuevas unidades de aireación, espumadores superiores y paquetes de placas. Nuestros equipos con tecnología de avanzada mejoran drásticamente la eficiencia del DAF, la claridad de los efluentes y la recuperación de los subproductos. Las modernizaciones de VanAire realizaron mejoras significativas en la calidad y el funcionamiento del agua de cada instalación.



SERVICIO ENVIAREMOS A NUESTROS EXPERTOS

Los técnicos de servicio de campo de VanAire pueden brindar soluciones para su equipo de tratamiento de aguas residuales de VanAire, verificar que su sistema funcione correctamente, capacitar a nuevos técnicos o incluso actualizar a sus técnicos experimentados. Nuestros profesionales experimentados le ayudarán a mantener su equipo funcionando a un nivel óptimo y le ofrecerán asesoramiento experto.



UNIDADES PORTÁTILES

VENDREMOS A USTED

VanAire tiene unidades piloto móviles, que son autónomas y albergan un sistema completo de flotación por aire disuelto. Estas unidades están disponibles para pruebas piloto o arrendamiento a largo plazo en sus instalaciones en cualquier lugar del territorio continental de los Estados Unidos. Muchos clientes eligen este método para probar nuestro equipo antes de comprarlo.

- Pruebe su flujo de residuos real antes de comprar
- Se puede entregar en cualquier lugar de América del Norte
- Inicio y capacitación en el sitio disponibles
- Proporciona su propio equipo (fuente de aire comprimido, sistema de aireación de reciclaje, bombas de elevación, tubo floc y mangueras)

PIEZAS OEM

A TAN SOLO UNA LLAMADA

Ya sea que utilice nuestro conveniente sistema en línea para obtener un presupuesto de piezas o llame a su gerente de cuenta dedicado, VanAire tiene piezas OEM para su sistema. Disponemos de piezas para las necesidades más comunes, así como algunas inusuales que rara vez surgen.



FLOTACIÓN POR AIRE DISUELTTO DAF

NUESTRO DISEÑO RESISTE LA PRUEBA DEL TIEMPO

La tecnología DAF de pretratamiento de aguas residuales de VanAire es la más eficaz y fiable del sector. Nuestra tecnología de aireación MicroAire DAF® y el diseño del clarificador maximizan la eliminación de TSS, DBO y NIEBLA en las corrientes de aguas residuales industriales. Todas las unidades DAF de VanAire cuentan con nuestra válvula de ruptura patentada que controla con precisión la nube de microburbujas.



1 TANQUE VANAIRE DAF®

2 CÁMARA AMORTIGUADORA

3 VÁLVULA DE RUPTURA

4 SISTEMA DE ELIMINACIÓN DE SÓLIDOS DEL FONDO

5 PAQUETE DE PLACAS

6 VÁLVULAS DE DRENAJE DEL FONDO

7 UNIDAD DE AIREACIÓN MICROAIRE DAF®

8 MONTAJE DEL SKIMMER DE VUELO

9 VENTANA DE INSPECCIÓN

10 PANEL DE CONTROL

11 TOLVA FLOTANTE

12 MONTAJE CLEARWELL

TAMAÑOS DAF ESTÁNDAR

TAMAÑO DAF	ÁREA	FLUJOS (GPM)
4 X 12	40	10 - 55
6 X 24	106	25 - 200
8 X 24	138	50 - 350
10 X 30	220	100 - 600
12 X 36	336	200 - 950
12 X 60	624	500 - 2000
14 X 60	728	600 - 2400

Si bien cada implementación está diseñada a medida para adaptarse a la mecánica de la instalación, iniciamos el proceso de ingeniería con unidades de tamaño estándar. Comuníquese con nosotros para obtener una lista completa de los tamaños disponibles.



SISTEMAS DE AGUAS RESIDUALES



DAF



PRODUCTOS



PIEZAS DE OEM



SERVICIO

INSTALACIONES DE AGUAS RESIDUALES DE VANAIRE

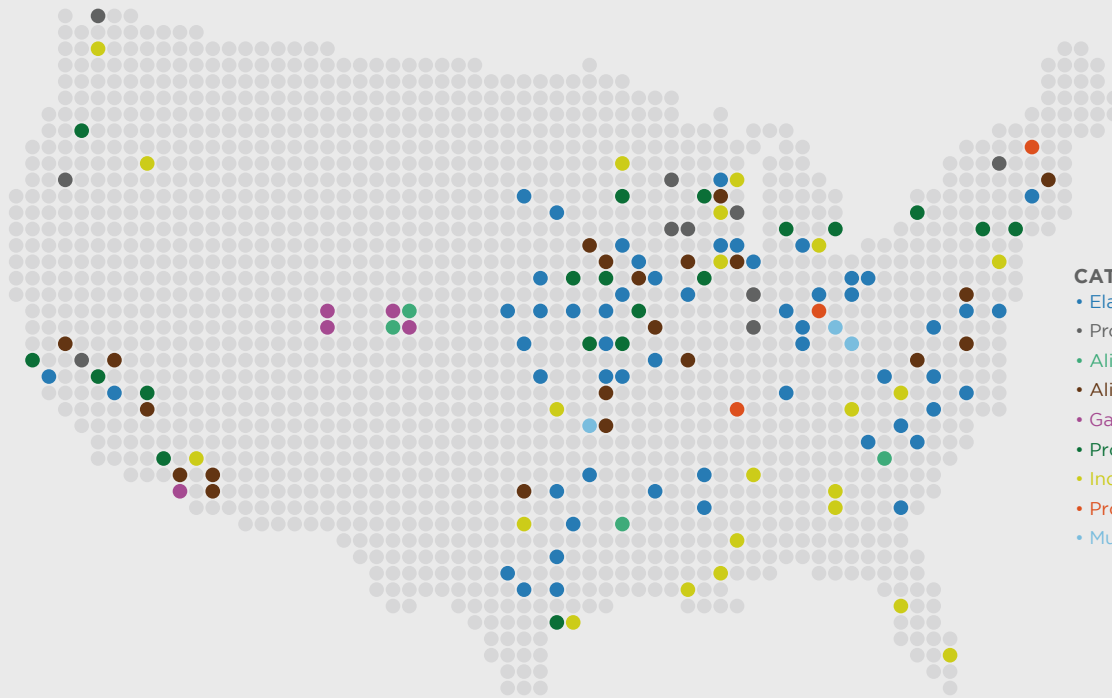

CATEGORÍAS

- Elaboración de la carne
- Productos lácteos
- Alimento para mascotas
- Alimentos preparados
- Gas y petróleo
- Procesamiento
- Industrial
- Productos de cuidado personal
- Municipal



SISTEMAS DE AGUAS RESIDUALES



840 Clark Drive,
Gladstone, MI 49837

1.800.VanAire
wastewater@vanaireinc.com